

案件情報の変更について

下記のとおり案件情報を一部変更します。

現在、入札情報公開システムに掲載されている書類は訂正済みですので、再度、ダウンロードしていただきますようお願いいたします。

ご迷惑をおかけし、お詫び申し上げます。

記

1 対象案件

調達案件番号	5063000016
調達案件名称	食缶器具消毒保管庫ほか（東深井小学校ほか2校）

2 変更内容

- ・仕様書について以下のとおり変更する。

変更箇所	変更前	変更後
【型番】 No.3 食器洗浄機（操 作盤右側）（錦 西小学校）	EOD-M13A4A-RH（特）	<u>EODB-M13A4A-RHT</u>

- ・No.3 食器洗浄機（操作盤右側）（錦西小学校）の図面差し替え

※別紙参照

以上

食器洗浄機①-1

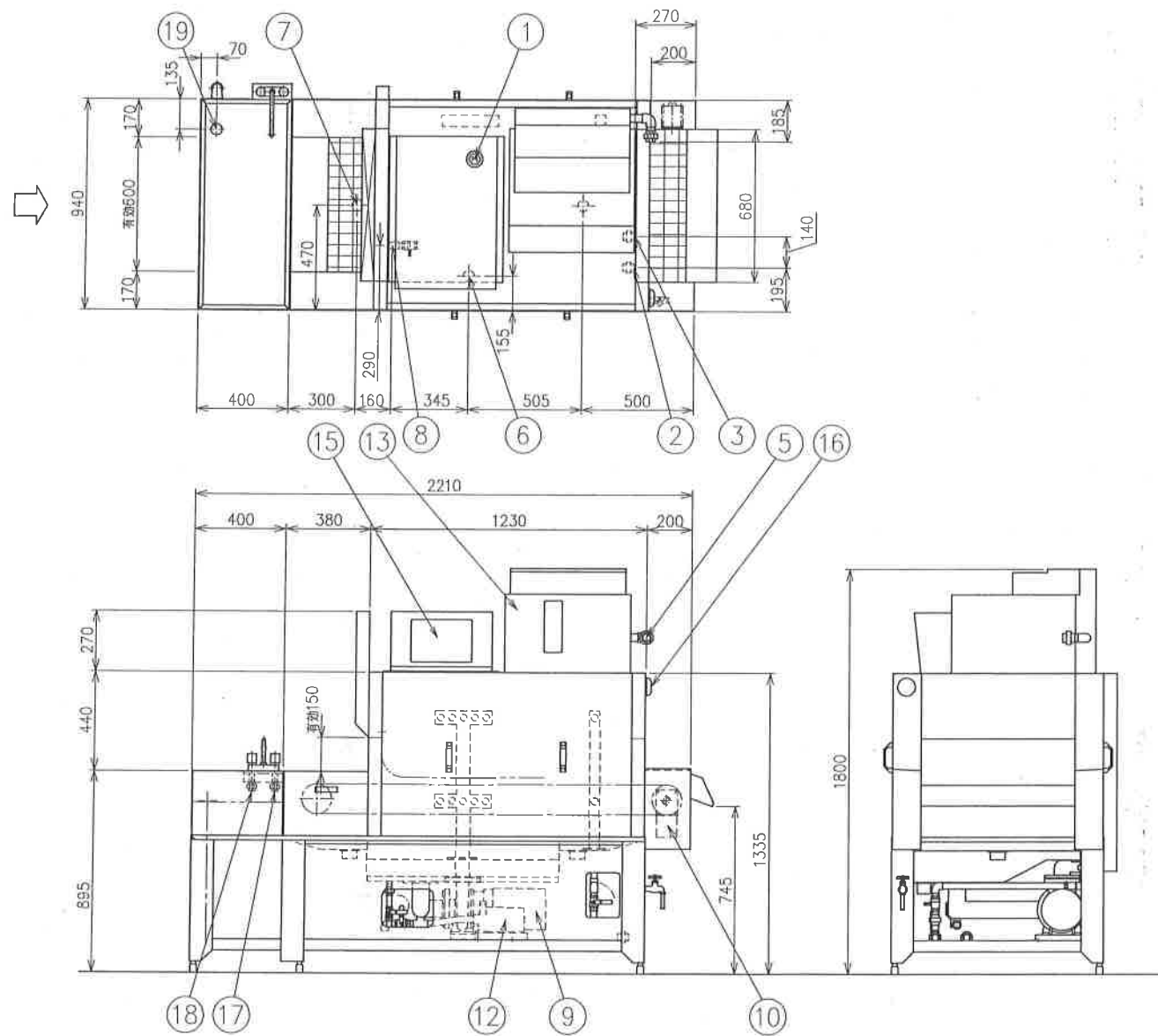

NO	名	材	数量	規	備
1	電圧降伏 (操作部内)		1	3相200V 2.4kW	
2	給水機 (仕上げ用)		1	20A (F.L.~160mm) (ユニオン止め SUS)	
3	給水機 (タンク用)		1	20A (F.L.~160mm) (ユニオン止め SUS)	
4	x		x		
5	ガス機 (LPG, 13A)		1	25A (F.L.~1500mm) (ユニオン止め 白)	
6	タンク排水		1	50A (天板止め BC)	
7	排水		2	50A (ソケット止め SUS)	
8	ホップ吸い込み排水		1	20A (F.L.~185mm) (ユニオン止め SUS)	
9	ポンプ		1	3相200V 2.2kW	
10	コンパネモータ		1	3相200V 0.06kW	
11	x		x		
12	ブーストポンプ		1	3相200V 0.1kW	
13	タンクブースト		1	単相200V 0.04kW	
14	x		x		
15	操作部		1	x	
16	コンパネ停止スイッチ		1	x	
17	給水機		1	15A (ユニオン止め SUS)	
18	給水機		1	15A (ユニオン止め SUS)	
19	ブラス排水		1	40A (蛇巻ホース付)	
20	x		x		
21	x		x		
22	x		x		
23	x		x		
仕	能力 (φ150使用時)	普通	3200ヶ/h (2.0n/min)		
	(コンパネスピード)	標準	6700ヶ/h (4.2n/min)		
		高速	11300ヶ/h (7.0n/min)		
	タンク容量	75L			
タンクブースト容量	24L				
ブラス容量	60L				
使用水量 (仕上げ用)	1500L/h 水圧0.15~0.2MPa				
使用水量 (タンク用)	180L/h 水圧0.07MPa				
x					
機	ガス消費量 [LPG, 13A]	46, 5kW (40000kcal/h)			
	使用電力	3相200V 2.4kW			
	フレーム	SUS 430			
	耐食材料	SUS 430			

単位 = mm

 株式会社 中西製作所 NAKANISHI MFG CO., LTD.	承認	検	図	設	計	尺度	図法	日付	名	称	番
						記事	品	番			
										プラン槽付食器洗浄機	
										E0DB-M13A4A-RHT	

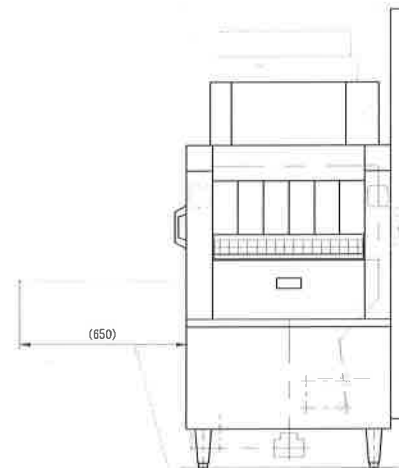
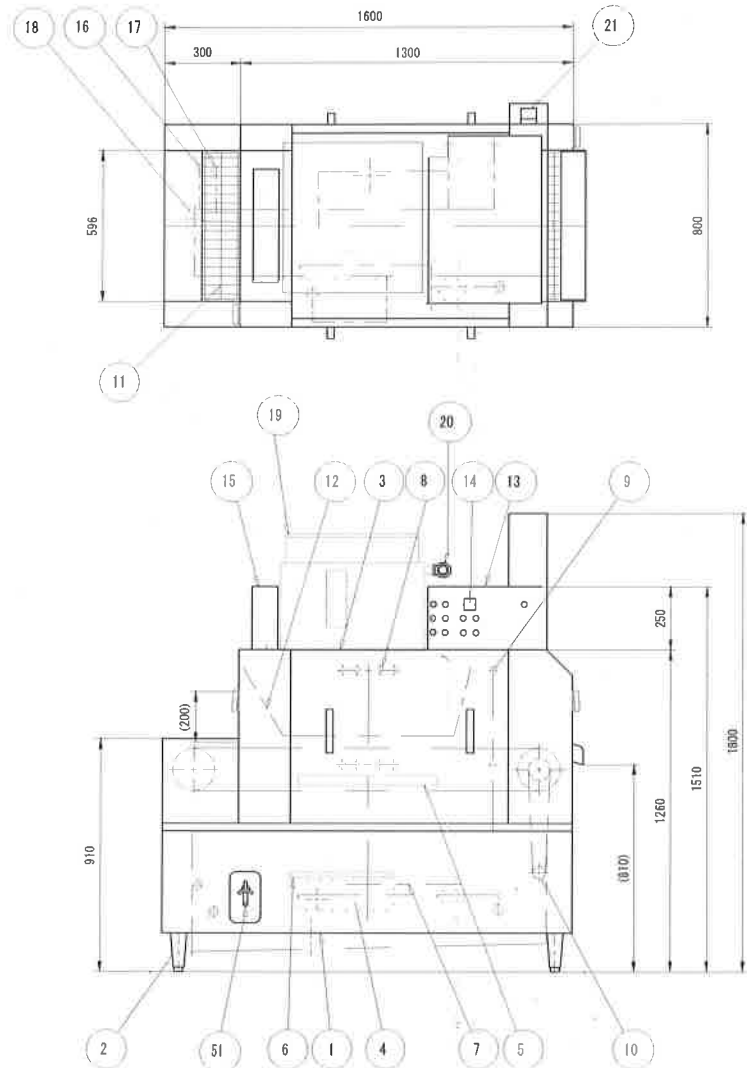

部品取り外しスペース

No.	品名	数	備考
1	架台	1	SUS430
2	アジャスト脚	4	SUS304
3	本体	1	SUS430
4	タンク	1	SUS430 (80L)
5	タンクストレーナ	1	SUS430 パンチング板
6	ポンプストレーナ	1	SUS430 パンチング板
7	洗浄ポンプ	1	1.5kW
8	洗浄ノズル	1式	SUS304
9	仕上げすぎノズル	1式	SUS304
10	コンベヤ駆動装置	1	0.1kW
11	コンベヤ	1	SUSおよび合成樹脂
12	食器押さえ	1	SUSおよび合成樹脂
13	制御盤	1	SUS430
14	タンク温度計	1	
15	排気ダクト	1	
16	給水接続口 タンク用	1	20A
17	給水接続口 仕上げ用	1	20A
18	排水口	1	50A
19	ガスブラスター	1	60W
20	ガス接続口	1	25A
21	排気口	1	
51	放水栓	1	ワンタッチカブラ付き (適合ホース内径13~16mm)

ガス種別	LPガス用/都市ガス 13A用
ガス消費量	46.5kW
電源	三相 200V
定格周波数	50/60Hz
定格消費電力	2.4kW
質量	260kg

最大処理能力	8500枚/h (但しWU+03C6150の食器)
コンベヤ速度	2~7m/min (3段切替)
使用水量 仕上げ	1500L/h以上
使用水量 タンク	190L/h以上

ブラスター・ポンプ仕様 排障用水栓仕様

単位 = mm

本図はB型を表す

台数	台

記 事

名 称 WTR-1-2-HT
食器洗浄機