

第 48 回堺市民オリンピック

(卓球競技の部)

監督者会議

とき 令和 4 年 8 月 16 日 (火)

午後 7 時 00 分～

ところ 堺市総合福祉会館

5 階大研修室

- 1 大会組合せについて(抽選結果)
- 2 大会競技要項について
- 3 体調チェックシートについて

第48回堺市民オリンピック 卓球の部 (会場：金岡公園体育館)

1 大会組合せについて(抽選結果)

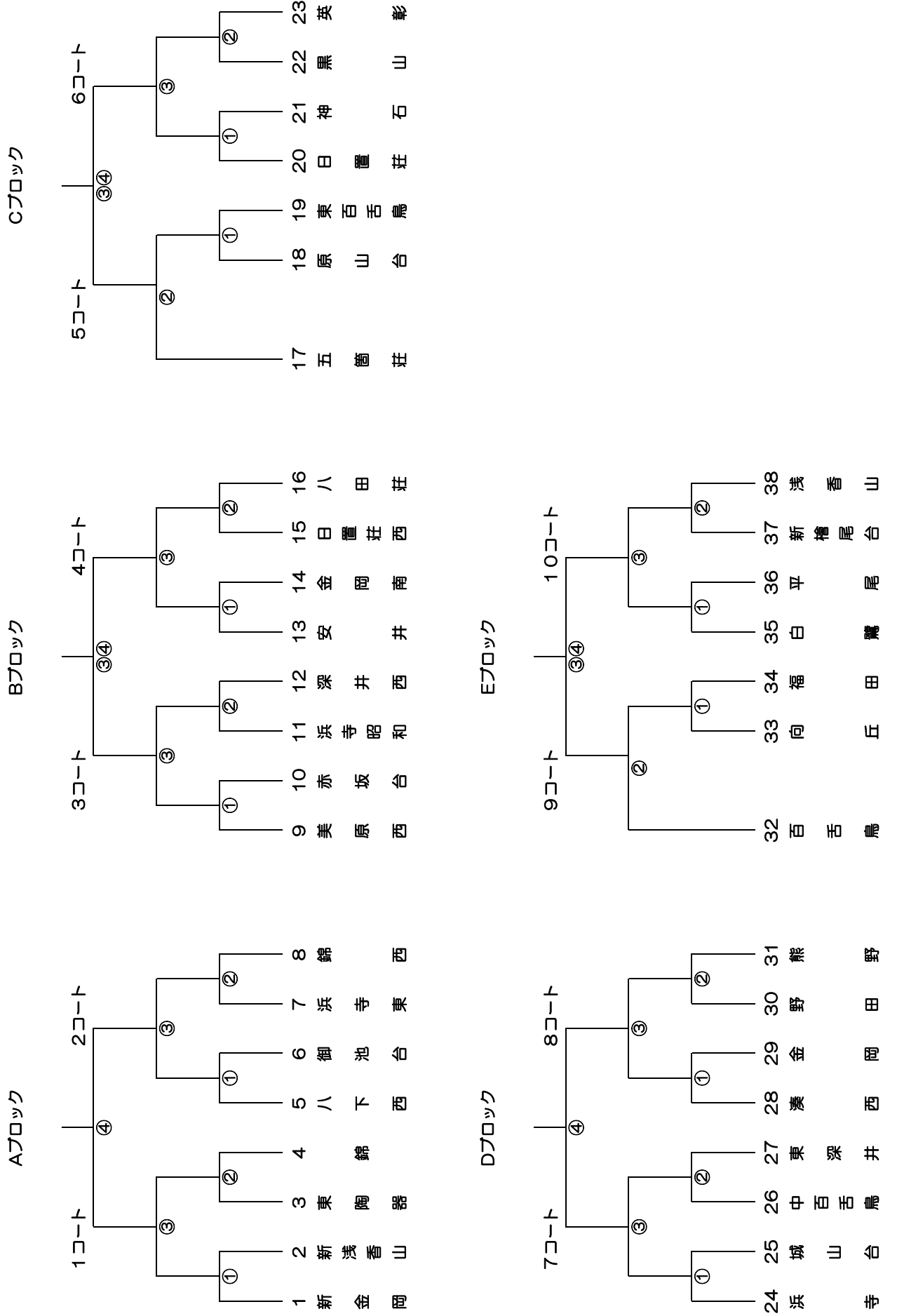

2 大会競技要項について

◆卓球競技では感染拡大防止対策として、開催要項の一部を変更して大会を行います。

※開催要項 P14-15 抜粋

卓球競技

令和4年10月10日(祝)

受付完了 10時15分 試合開始 10時30分

1. 主 管 堺卓球協会
2. 会 場 金岡公園体育館
3. チーム編成 (1) 監督1名、マネージャー1名、選手6~8名(男子3~4名、女子3~4名)の計6~10名編成とする。ただし、選手5名(男子3名・女子2名チーム、男子2名・女子3名チーム)の参加を可とする。
参加資格選手は12歳以上(小学生を除く)に限る。(ただし、中学生は男子・女子それぞれ1名以内とする。)
なお、監督、マネージャーが選手を兼ねる場合は、必ず選手欄に氏名を記入すること。その場合も選手は8名以内とする。
(2) 出場チーム数は、各校(地)区1チームに限る。
4. 競技規則
および
方 法 (1) 現行の日本卓球ルールによる。本大会細則によって行う。
(2) 参加チームを7~10チームごとに分け、各ブロックごとのトーナメント戦とする。
(3) 試合は4シングル・1ダブルス(混合ダブルス)とする。
試合順は、①男子・②女子・③混合・④女子・⑤男子の順とする。ただし、試合は3点先取をもって勝敗を決するが、最初の試合のみ最後まで行う。
(4) 出場選手は6名を原則とするが、選手5名の場合は下記の通りとする。
 1. 選手5名(男子3+女子2)の場合、②女子シングルの試合は行うが、敗戦扱いとなる。
 2. 選手5名(男子2+女子3)の場合、①男子シングルの試合は行うが、敗戦扱いとなる。
 3. 選手が5名同士で試合を行う場合は、上記の考え方を基本に競技役員の指示により試合を行うこと。
(5) 1ゲーム11点5ゲームマッチ3ゲーム先取の試合を行う。
(6) 使用球は日本卓球協会公認球とする。

5. 参加者
注意事項

(1) 選手はユニフォームの背部に番号と校(地)区名を明記したゼッケンをつけること。

(2) 背番号は

男子	—	1	・	3	・	5	・	7
女子	—	2	・	4	・	6	・	8

 とする。

(例)

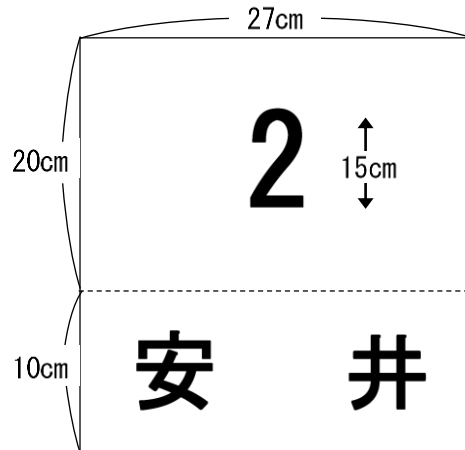

(白地に文字幅 1.5~2cm の黒文字とする。)

(3) 大会当日、人員の不足チーム(選手5名を欠く場合)は棄権とみなす。

(4) 試合時におけるチームのベンチの位置は、番号の若いチームが中央通路側とする。

(5) 選手の変更は、原則として認めないが、やむを得ない事情のある場合に限り、所定の用紙に必要事項を記入し、9月22日(木)午後5時30分までに届け出た場合のみ認める。(プログラム等印刷物については変更記載されない場合があります。)

◆1 ゲーム11点制について

1) 1ゲーム11点先取とする。10-10以降は2点リードした方を勝ちとする。

2) 5ゲームマッチとする。3ゲーム先取した方を勝ちとする。

3) サービスは2本交替、10-10以降および促進ルール適用時は1本交替。

4) タオルの使用は6本毎。及び最終ゲームでチェンジエンドするときのみ。

5) 最終ゲームでは、どちらかが5本先取したらチェンジエンドをする。

6) 促進ルールは10分で適用。(両者のポイントスコアの合計が18ポイント以上では適用しない。)

第 48 回堺市民オリンピック卓球競技注意事項

【受付】

1. 監督もしくは代表者は卓球競技会場の受付において体調管理チェックシートを提出し、10 時 15 分までに受付を済ませること。（受付場所は大体育室西側入口付近）
2. 受付終了後、第 1 試合のチームは体育館 1 階（会場）の試合を行うベンチで待機する。

【ルール】

3. 大会当日、人員の不足チーム（選手 5 名を欠く場合）は棄権とみなす。
4. 開会式（大会における注意事項説明）が終了するまで、練習はできません。
5. 試合時におけるベンチの位置は、校区番号の若いチームが中央通路側とする。
6. 現行の日本卓球ルール及び本大会の細則によって行います。
 - ・ 1 ゲーム 11 ポイント 5 ゲームマッチ・3 ゲーム先取を適用。
 - ・ チェンジエンドは行わない（自チームのベンチ側エンドでプレーして下さい）
 - ・ サーブ・レシーブ権はジャンケンをして決め、試合前の練習を開始してください。
 - ・ タイムアウトは適用しない
7. 初回戦のみ勝敗に関係なく 5 ゲームまで行う。2 回戦以降は 3 ゲーム先取とする。
8. 大会使用球は J T T A 公認 40 mm プラスチック球(Nittaku:製)を使用します。
抗ウイルス・抗菌仕様のニッタク球です。
9. 審判は相互審判とする。（当該チームより交互に審判を出す）
10. 抗議権は監督のみとする。

【競技における注意事項】

11. 定められたゼッケンを必ず着用すること。
12. ベンチ入りは監督・マネージャ・選手のみ。
13. 試合開始前及び試合終了後は、監督・選手は挨拶を行う。握手などの接触は避けること。
14. 応援はすべて拍手で行い、大声を出すなど相手側に不愉快な思いをさせる言動をしてはならない。
15. 出場チーム中、不正な行為（居住地等の違反）を発見したときは没収試合とし、相手側の勝ちとする。

【感染症対策】

16. 試合中以外は、審判をするときも必ずマスクを着用してください。
また、こまめな手洗いや、アルコール等による手指の消毒をしてください。
会場の大体育室に入る際は、必ずシューズの底を除菌してください。
更衣室は、なるべく少人数でご利用を心がけて下さい。

17. ラケットの確認の際、交換は行わず、見せ合う程度とする
また、タオルの共用はしないで下さい。
卓球台に落ちた汗などは各台に用意されたキッチンペーパーで処理をお願いします。

18. 試合をするチームのみ1階の会場に入り、その他のチームは観客席で間隔をあけて観戦すること。また、敗退が決まったチームは速やかに帰宅してください。

19. 体調がすぐれないなど、不調を感じた際は卓球競技本部へ申し出ること。

20. 大会を円滑に行うために、スムーズな試合進行にご協力をお願いします。
(各コート試合終了後、すぐに次の試合を行うなど)

21. 昼食のための休憩時間は設けませんので、適宜昼食をとってください。
食事の際は周囲の人となるべく距離を空け、マスクを外した状態での会話は控えてください。

【その他】

22. 競技中におけるフラッシュ撮影は禁止とする。

以 上

3 体調管理チェックシートについて

◎各チームの監督（代表者）は、大会当日に別添の体調チェックシートを受付にご提出
ください。

⇒受付場所は大体育室西側入口付近

《ポイント》

- ・体調チェックシートは、各チームで一枚ご提出いただきます。
 - ・監督（代表者）の方は、参加される方へ、大会当日及び大会前2週間の体温等、体調の管理をしていただくようご案内ください。
- ※なお、大会当日の朝、自宅にて体温を測定いただき37.5℃以下であることをご確認
いただいてから会場にお越しく下さい。
- ・大会当日、監督（代表者）の方は、チーム全員の健康状態を確認の上、チェックシートを記入し、受付に提出してください。

体調チェックシート

校 区 名			
記 入 者 氏 名		記入者連絡先	
参 加 種 目 (<input checked="" type="checkbox"/> してください)	<input type="checkbox"/> 開会式 <input type="checkbox"/> ソフトボール <input type="checkbox"/> バレーボール <input type="checkbox"/> 卓球 <input type="checkbox"/> 陸上 <input type="checkbox"/> ゲートボール <input type="checkbox"/> グラウンド・ゴルフ		
当日参加者氏名 (監督・コーチ・選手等 チーム関係者全員)			

書ききれない場合は裏面をご使用ください。

1. 開催日当日を含め、過去14日以内について、以下の質問に対し当てはまる項目にチェックを入れてください。

質 問	回 答
新型コロナウイルス感染症陽性とされた方との濃厚接触はありましたか？	<input type="checkbox"/> はい <input type="checkbox"/> いいえ
同居家族や身近な知人に感染が疑われる方がいましたか？	<input type="checkbox"/> はい <input type="checkbox"/> いいえ
政府から入国制限、入国後の観察期間を必要とされている国、地域等への渡航または当該在住者との濃厚接触はありましたか？	<input type="checkbox"/> はい <input type="checkbox"/> いいえ
37.5度を超える発熱、咳、のどの痛み、倦怠感(だるさ)、息苦しさ、嗅覚や味覚の異常、身体が重く感じる等の症状はありましたか？	<input type="checkbox"/> はい <input type="checkbox"/> いいえ

2. 以下の遵守事項をご確認いただけた場合はチェックを入れてください。

- 参加受付時や着替え、開会式・表彰式などスポーツを行っていない際や会話をする際にはマスクを着用すること
- こまめな手洗い、アルコール等による手指消毒を実施すること
- 他の参加者、主催者スタッフ等との距離をできるだけ確保すること
(障害者の誘導や介助を行う場合を除く)
- 競技中に大きな声で会話、応援等をしないこと
- 感染防止のために主催者が決めたその他の措置の遵守、主催者の指示に従うこと
- イベント終了後2週間以内に新型コロナウイルス感染症を発症した場合は、各校区スポーツ推進委員を通じて、主催者に対して速やかに報告すること
- 競技前後のミーティングなどにおいても、三密を避けること